

Всероссийская проверочная работа
по профильному учебному предмету «ФИЗИКА»
для обучающихся первых курсов по очной форме обучения по образовательным
программам среднего профессионального образования на базе основного общего
образования

Вариант 90495

Инструкция по выполнению работы

На выполнение работы по физике отводится 2 часа (120 минут). Работа включает в себя 21 задание.

Ответы на задания запишите в поля ответов в тексте работы. В случае записи неверного ответа зачеркните его и запишите рядом новый.

При выполнении работы не разрешается пользоваться учебником, рабочими тетрадями и другими справочными материалами. Разрешается использовать линейку и непрограммируемый калькулятор.

При необходимости можно пользоваться черновиком. Записи в черновике проверяться и оцениваться не будут.

Советуем выполнять задания в том порядке, в котором они даны. Для экономии времени пропускайте задание, которое не удастся выполнить сразу, и переходите к следующему. Если после выполнения всей работы у Вас останется время, то Вы сможете вернуться к пропущенным заданиям.

Баллы, полученные Вами за выполненные задания, суммируются. Постарайтесь выполнить как можно больше заданий и набрать наибольшее количество баллов.

Желаем успеха!

Таблица для внесения баллов участника

Номер задания	1	2	3	4	5	6	7	8	9	10	11	12	13	14	15	16
Баллы																
Номер задания	17	18	19	20	21	Сумма баллов	Отметка за работу									
Баллы																

Ниже приведены справочные данные, которые могут понадобиться Вам при выполнении работы.

Десятичные приставки		
Наименование	Обозначение	Множитель
гига	Г	10^9
мега	М	10^6
кило	к	10^3
гекто	г	10^2
сантим	с	10^{-2}
милли	м	10^{-3}
микро	мк	10^{-6}
нано	н	10^{-9}

Константы	
ускорение свободного падения на Земле	$g = 10 \frac{\text{М}}{\text{с}^2}$
гравитационная постоянная	$G = 6,7 \cdot 10^{-11} \frac{\text{Н} \cdot \text{М}^2}{\text{кг}^2}$
скорость света в вакууме	$c = 3 \cdot 10^8 \frac{\text{М}}{\text{с}}$
элементарный электрический заряд	$e = 1,6 \cdot 10^{-19} \text{ Кл}$

Плотность			
бензин	$710 \frac{\text{кг}}{\text{м}^3}$	древесина (сосна)	$400 \frac{\text{кг}}{\text{м}^3}$
спирт	$800 \frac{\text{кг}}{\text{м}^3}$	парафин	$900 \frac{\text{кг}}{\text{м}^3}$
керосин	$800 \frac{\text{кг}}{\text{м}^3}$	лёд	$900 \frac{\text{кг}}{\text{м}^3}$
масло машинное	$900 \frac{\text{кг}}{\text{м}^3}$	алюминий	$2700 \frac{\text{кг}}{\text{м}^3}$
вода	$1000 \frac{\text{кг}}{\text{м}^3}$	мрамор	$2700 \frac{\text{кг}}{\text{м}^3}$
молоко цельное	$1030 \frac{\text{кг}}{\text{м}^3}$	цинк	$7100 \frac{\text{кг}}{\text{м}^3}$
вода морская	$1030 \frac{\text{кг}}{\text{м}^3}$	сталь, железо	$7800 \frac{\text{кг}}{\text{м}^3}$
глицерин	$1260 \frac{\text{кг}}{\text{м}^3}$	медь	$8900 \frac{\text{кг}}{\text{м}^3}$
ртуть	$13\,600 \frac{\text{кг}}{\text{м}^3}$	свинец	$11\,350 \frac{\text{кг}}{\text{м}^3}$

Удельная			
теплоёмкость воды	$4200 \frac{\text{Дж}}{\text{кг} \cdot ^\circ\text{C}}$	теплота парообразования воды	$2,3 \cdot 10^6 \frac{\text{Дж}}{\text{кг}}$
теплоёмкость спирта	$2400 \frac{\text{Дж}}{\text{кг} \cdot ^\circ\text{C}}$	теплота парообразования спирта	$9,0 \cdot 10^5 \frac{\text{Дж}}{\text{кг}}$
теплоёмкость льда	$2100 \frac{\text{Дж}}{\text{кг} \cdot ^\circ\text{C}}$	теплота плавления свинца	$2,5 \cdot 10^4 \frac{\text{Дж}}{\text{кг}}$
теплоёмкость алюминия	$920 \frac{\text{Дж}}{\text{кг} \cdot ^\circ\text{C}}$	теплота плавления стали	$7,8 \cdot 10^4 \frac{\text{Дж}}{\text{кг}}$
теплоёмкость стали	$500 \frac{\text{Дж}}{\text{кг} \cdot ^\circ\text{C}}$	теплота плавления олова	$5,9 \cdot 10^4 \frac{\text{Дж}}{\text{кг}}$
теплоёмкость цинка	$400 \frac{\text{Дж}}{\text{кг} \cdot ^\circ\text{C}}$	теплота плавления льда	$3,3 \cdot 10^5 \frac{\text{Дж}}{\text{кг}}$
теплоёмкость меди	$400 \frac{\text{Дж}}{\text{кг} \cdot ^\circ\text{C}}$	теплота сгорания спирта	$2,9 \cdot 10^7 \frac{\text{Дж}}{\text{кг}}$
теплоёмкость олова	$230 \frac{\text{Дж}}{\text{кг} \cdot ^\circ\text{C}}$	теплота сгорания керосина	$4,6 \cdot 10^7 \frac{\text{Дж}}{\text{кг}}$
теплоёмкость свинца	$130 \frac{\text{Дж}}{\text{кг} \cdot ^\circ\text{C}}$	теплота сгорания бензина	$4,6 \cdot 10^7 \frac{\text{Дж}}{\text{кг}}$
теплоёмкость бронзы	$420 \frac{\text{Дж}}{\text{кг} \cdot ^\circ\text{C}}$		

Температура плавления		Температура кипения при нормальном атмосферном давлении	
свинца	327 °C	воды	100 °C
олова	232 °C	спирта	78 °C
льда	0 °C		

Удельное электрическое сопротивление, $\frac{\text{Ом} \cdot \text{мм}^2}{\text{м}}$ (при 20 °C)			
серебро	0,016	никелин	0,4
медь	0,017	нихром (сплав)	1,1
алюминий	0,028	фехраль	1,2
железо	0,10		

Нормальные условия: давление 10^5 Па, температура 0 °C

1 Установите соответствие между физическими величинами и единицами этих величин в Международной системе единиц (СИ). К каждой позиции первого столбца подберите соответствующую позицию из второго столбца и запишите в таблицу выбранные цифры под соответствующими буквами. Цифры в ответе могут повторяться.

ФИЗИЧЕСКИЕ ВЕЛИЧИНЫ

- А) потенциальная энергия
- Б) механическая работа
- В) мощность

ЕДИНИЦЫ

- 1) ватт (1 Вт)
- 2) джоуль (1 Дж)
- 3) ньютон (1 Н)
- 4) паскаль (1 Па)
- 5) вольт (1 В)

Ответ:

А	Б	В

2 Установите соответствие между формулами для расчёта физических величин для случая протекания тока по участку цепи (см. рисунок) и названиями этих величин.

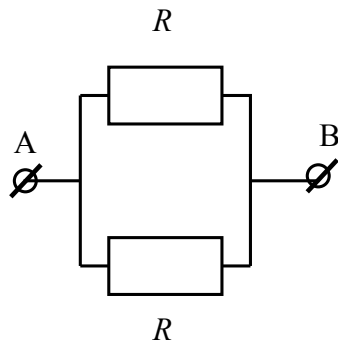

В формулах использованы обозначения: U – напряжение на участке АВ цепи; R – сопротивления резисторов.

К каждой позиции первого столбца подберите соответствующую позицию из второго столбца и запишите в таблицу выбранные цифры под соответствующими буквами.

ФОРМУЛЫ

- А) $\frac{R}{2}$
- Б) $\frac{2U}{R}$

ФИЗИЧЕСКИЕ ВЕЛИЧИНЫ

- 1) общее сопротивление участка АВ цепи
- 2) мощность электрического тока, выделяющаяся на участке АВ цепи
- 3) сила тока на резисторе R
- 4) сила тока на участке АВ цепи

Ответ:

А	Б

3

После расчёсывания волос пластмассовую расчёску подносят к мелким листочкам фольги. Листочки фольги притягиваются к расчёске (см. рисунок).

Какое явление объясняет наблюдаемое притяжение листочков фольги?



- 1) электризация через влияние
- 2) электризация трением
- 3) электромагнитная индукция
- 4) всемирное тяготение

Ответ.

4

Прочитайте текст и вставьте на места пропусков слова (словосочетания) из приведённого списка.

Укрепим в тисках упругую металлическую линейку (см. рисунок). Если ударить по линейке, то линейка издаст звук.

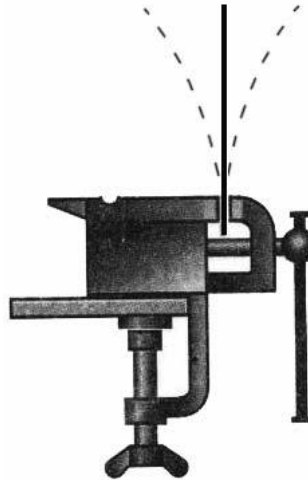

Источником звука является (А)_____ движение тел. Звуковая волна представляет собой распространяющиеся в пространстве разрежения и уплотнения воздуха и является (Б)_____. Если ударить по линейке с большей силой, то при ударе увеличится (В)_____ колебаний линейки, и соответственно увеличится (Г)_____ издаваемого звука.

Список слов и словосочетаний:

- 1) частота
- 2) амплитуда
- 3) высота тона
- 4) громкость
- 5) колебательное
- 6) равноускоренное
- 7) продольной
- 8) поперечной

Запишите в таблицу выбранные цифры под соответствующими буквами.

Ответ:

А	Б	В	Г

5

Автомобиль, начав двигаться равноускоренно из состояния покоя по прямолинейной дороге, за 10 с приобрёл скорость $20 \frac{\text{м}}{\text{с}}$. Чему равно ускорение автомобиля?

Ответ: _____ $\frac{\text{м}}{\text{с}^2}$.

6

На рисунке представлен график зависимости скорости тела от времени. Во сколько раз увеличится кинетическая энергия тела за первую секунду?

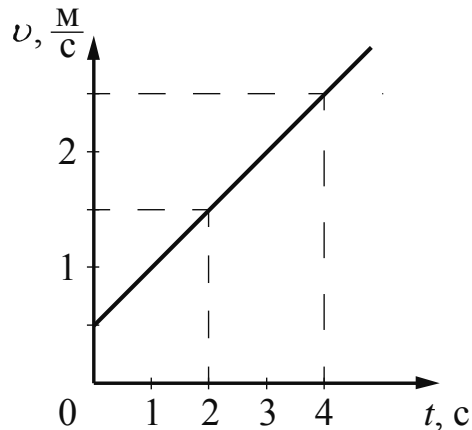

Ответ: в _____ раз(а).

7

При нагревании и последующем плавлении кристаллического вещества массой 100 г измеряли его температуру и количество теплоты, сообщённое веществу. Данные измерений представлены в виде таблицы. Последнее измерение соответствует окончанию процесса плавления. Считая, что потерями энергии можно пренебречь, определите удельную теплоту плавления вещества.

Q , кДж	0	2,4	4,8	7,2	9,6	12
t , °С	50	150	250	250	250	250

Ответ: _____ $\frac{\text{кДж}}{\text{кг}}$.

8

В электрической цепи (см. рисунок) вольтметр V_1 показывает напряжение 4 В, вольтметр V_2 – напряжение 2,5 В. Каково напряжение на лампе?

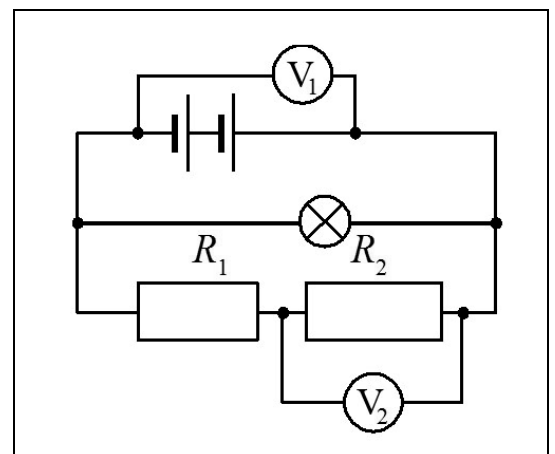

Ответ: _____ В.

9

Свеча длиной 10 см находится от собирающей линзы с фокусным расстоянием 6 см на расстоянии, равном 12 см. Определите размер изображения свечи.

Ответ: _____ см.

10 Сколько протонов содержит ядро изотопа углерода $^{15}_6\text{C}$?

Ответ: _____.

11 2 литра воды перелили из сосуда 1 в сосуд 2. Площади дна сосудов одинаковы (см. рисунок). Как при этом изменились давление и сила давления воды на дно сосуда?

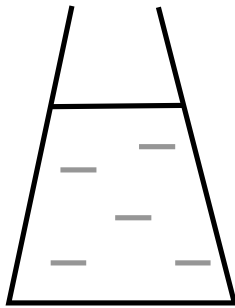

сосуд 1

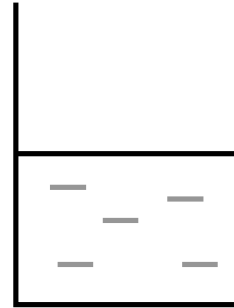

сосуд 2

Для каждой величины определите соответствующий характер изменения:

- 1) увеличилась
- 2) уменьшилась
- 3) не изменилась

Запишите в таблицу выбранные цифры для каждой физической величины. Цифры в ответе могут повторяться.

Давление воды на дно сосуда	Сила давления воды на дно сосуда

12 Предмет, находящийся на расстоянии $4F$ от собирающей линзы, приближают к линзе на расстояние $2F$ (F – фокусное расстояние линзы). Как при этом изменяются оптическая сила линзы и размер изображения предмета?

Для каждой величины определите соответствующий характер изменения:

- 1) увеличивается
- 2) уменьшается
- 3) не изменяется

Запишите в таблицу выбранные цифры для каждой физической величины. Цифры в ответе могут повторяться.

Оптическая сила линзы	Размер изображения предмета

13

На рисунке представлен график зависимости температуры t от времени τ , полученный при равномерном непрерывном охлаждении вещества, первоначально находившегося в жидком состоянии.

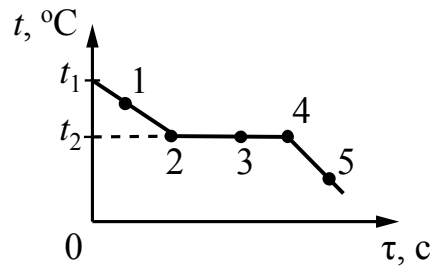

Используя данные графика, выберите из предложенного перечня **два** верных утверждения. Укажите их номера.

- 1) Точка 2 на графике соответствует твёрдому состоянию вещества.
- 2) Внутренняя энергия вещества при переходе из состояния 2 в состояние 3 уменьшается.
- 3) Точка 4 на графике соответствует началу процесса отвердевания жидкости.
- 4) Внутренняя энергия вещества при переходе из состояния 4 в состояние 5 не изменяется.
- 5) Для данного вещества удельная теплоёмкость в жидком состоянии больше удельной теплоёмкости в твёрдом состоянии.

Ответ.

14

Две катушки надеты на железный сердечник (см. рис. 1). Через первую катушку протекает электрический ток (график зависимости силы тока от времени представлен на рис. 2). Вторая катушка замкнута на гальванометр.



Рис. 1



Рис. 2

Используя текст и рисунки, выберите из предложенного перечня **два** верных утверждения. Укажите их номера.

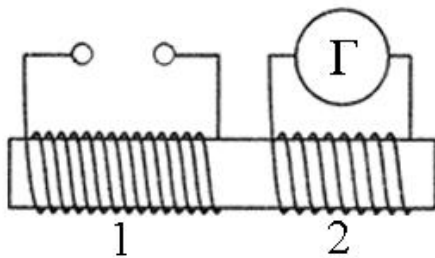
- 1) Заряд, прошедший через первую катушку в интервале времени от 0 до t_1 , равен нулю.
- 2) Индукционный ток, возникающий в катушке 2 в интервале времени от t_2 до t_3 , имеет наибольшее значение.
- 3) В интервале времени от t_1 до t_3 в катушках существует магнитное поле.
- 4) В интервале времени от t_2 до t_3 магнитного поля в катушках нет.
- 5) В интервале времени от t_1 до t_3 в катушке 2 протекает индукционный ток.

Ответ.

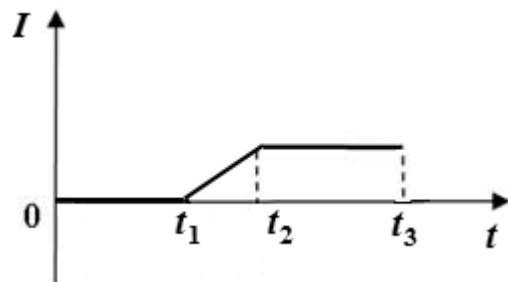
15

Необходимо экспериментально обнаружить зависимость электрического сопротивления круглого угольного стержня от его длины. Какую из указанных на рисунке пар стержней можно использовать для этой цели?

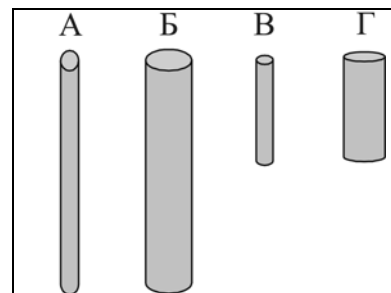

1) А и Б

2) А и В

3) В и Г

4) В и Б

Ответ.

16

Установите соответствие между техническими устройствами и физическими явлениями, лежащими в основе их работы.

К каждой позиции первого столбца подберите соответствующую позицию из второго столбца и запишите в таблицу выбранные цифры под соответствующими буквами.

ТЕХНИЧЕСКИЕ УСТРОЙСТВА

А) паровая турбина

Б) гальванический элемент

ФИЗИЧЕСКИЕ ЯВЛЕНИЯ

1) превращение механической энергии во внутреннюю энергию пара

2) превращение внутренней энергии пара в механическую энергию

3) превращение химической энергии в электрическую

4) превращение механической энергии в электрическую

Ответ:

А	Б

17

Учитель на уроке, используя две одинаковые палочки и кусок ткани, последовательно провёл опыты по электризации. Описание действий учителя представлены на рисунке.

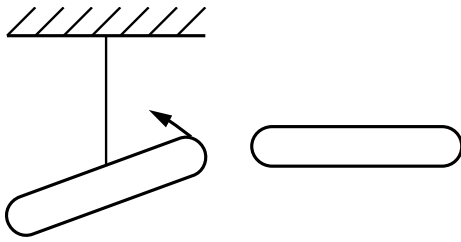

Опыт 1.

После трения обеих палочек о ткань наблюдается взаимное отталкивание палочек

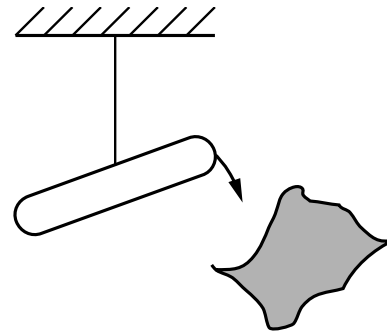

Опыт 2.

После трения палочки о ткань наблюдается взаимное притяжение между палочкой и тканью

Выберите из предложенного перечня *два* утверждения, которые соответствуют результатам проведённых экспериментальных наблюдений. Укажите их номера.

- 1) И палочка, и ткань электризуются при трении.
- 2) При трении палочка и ткань приобретают равные по величине заряды.
- 3) При трении палочка и ткань приобретают разные по знаку заряды.
- 4) При трении палочка приобретает отрицательный заряд.
- 5) Электризация связана с перемещением электронов с одного тела на другое.

Ответ.

--	--

Прочитайте текст и выполните задания 18 и 19.

Слух дельфинов

Среди всех систем организма дельфина одна из самых интересных – слуховая. Основные сведения об окружающей обстановке дельфин получает с помощью слуха. При этом он использует эхолокацию: анализирует эхо, возникающее при отражении издаваемых им звуков от окружающих предметов. Эхо даёт точные сведения не только о положении предметов, но и об их величине, форме, материале, т.е. позволяет дельфину создать картину окружающего мира не хуже или даже лучше, чем с помощью зрения. Дельфины воспринимают акустические колебания, частоты которых почти в 10 раз более высокие, чем может воспринять человек (см. рисунок). Они способны слышать звуки, мощность которых в 10–30 раз ниже доступных слуху человека.

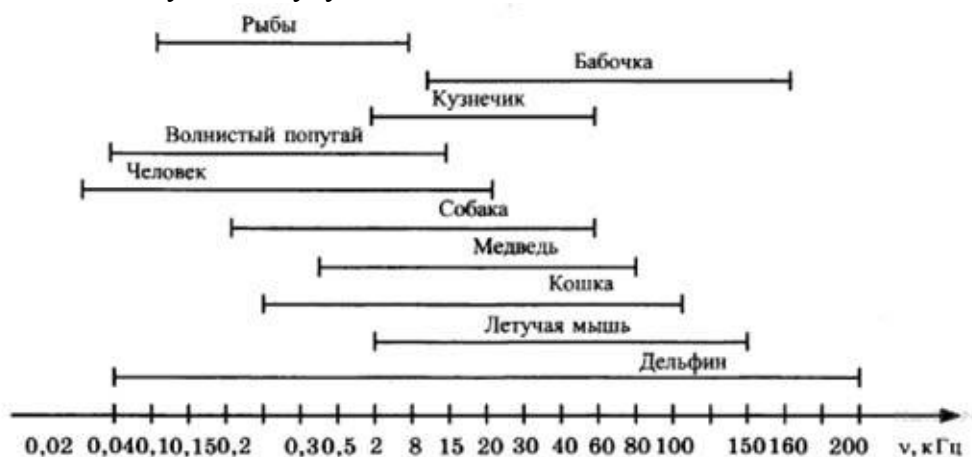

Диапазоны звуковых частот, воспринимаемых различными животными и человеком
Ультразвуковые сигналы, посылаемые дельфином, представляют собой последовательность коротких импульсов (щелчков), имеющих длительность порядка 0,01–0,1 мс.

Для того, чтобы сигнал был отражён препятствием, минимальный линейный размер этого препятствия должен быть не меньше длины волны посылаемого звука. Использование ультразвука позволяет обнаружить предметы меньших размеров, чем можно было бы обнаружить, используя более низкие звуковые частоты. Кроме того, использование ультразвуковых сигналов связано с тем, что ультразвуковая волна имеет острую направленность излучения, что очень важно для эхолокации, и намного медленнее затухает при распространении в воде.

Дельфин также способен воспринимать очень слабые отражённые сигналы звуковой частоты. Например, он прекрасно замечает маленькую рыбку, появившуюся сбоку на расстоянии 50 м.

Можно сказать, что дельфин обладает двумя типами слуха: он может направленно, вперёд, посылать и принимать ультразвуковой сигнал и может воспринимать обычные звуки, приходящие со всех сторон.

Для принятия остро направленных ультразвуковых сигналов у дельфина имеется вытянутая вперёд нижняя челюсть, по которой волны эхо-сигнала поступают к уху. А для принятия звуковых волн относительно низких частот, от 1кГц до 10 кГц, по бокам головы дельфина, где когда-то у далеких предков дельфинов, живших на суше, были обыкновенные уши, имеются наружные слуховые отверстия, которые почти заросли, однако звуки они пропускают прекрасно.

