

Всероссийская проверочная работа
по профильному учебному предмету «ФИЗИКА»
для обучающихся по программам среднего профессионального образования,
завершивших в предыдущем учебном году освоение общеобразовательных предметов,
проходящих обучение по очной форме на базе основного общего образования.

Вариант 53829

Инструкция по выполнению работы

Проверочная работа включает в себя 18 заданий. На выполнение работы по физике отводится 1 час 30 минут (90 минут).

Оформляйте ответы в тексте работы согласно инструкциям к заданиям. В случае записи неверного ответа зачеркните его и запишите рядом новый.

При выполнении работы не разрешается пользоваться учебниками, рабочими тетрадями и другими справочными материалами.

При выполнении работы разрешается использовать калькулятор и линейку.

При выполнении заданий Вы можете использовать черновик. Записи в черновике проверяться и оцениваться не будут.

Советуем выполнять задания в том порядке, в котором они даны. Для экономии времени пропускайте задание, которое не удаётся выполнить сразу, и переходите к следующему. Если после выполнения всей работы у Вас останется время, Вы сможете вернуться к пропущенным заданиям.

Баллы, полученные Вами за выполненные задания, суммируются. Постарайтесь выполнить как можно больше заданий и набрать наибольшее количество баллов.

Желаем успеха!

Таблица для внесения баллов участника

| Номер задания | 1 | 2 | 3 | 4 | 5 | 6 | 7 | 8 | 9 | 10 | 11 | 12 | 13 | 14 | 15 | 16 | 17 | 18 | Сумма баллов | Отметка за работу |
|---------------|---|---|---|---|---|---|---|---|---|----|----|----|----|----|----|----|----|----|--------------|-------------------|
| Баллы | | | | | | | | | | | | | | | | | | | | |

Ниже приведены справочные данные, которые могут понадобиться Вам при выполнении работы.

Десятичные приставки

| Наименование | Обозначение | Множитель | Наименование | Обозначение | Множитель |
|--------------|-------------|-----------|--------------|-------------|------------|
| гига | Г | 10^9 | санти | с | 10^{-2} |
| мега | М | 10^6 | милли | м | 10^{-3} |
| кило | к | 10^3 | микро | мк | 10^{-6} |
| гекто | г | 10^2 | нано | н | 10^{-9} |
| деци | д | 10^{-1} | пико | п | 10^{-12} |

Константы

| | |
|---|---|
| ускорение свободного падения на Земле | $g = 10 \text{ м/с}^2$ |
| гравитационная постоянная | $G = 6,7 \cdot 10^{-11} \text{ Н} \cdot \text{м}^2/\text{кг}^2$ |
| универсальная газовая постоянная | $R = 8,31 \text{ Дж}/(\text{моль} \cdot \text{К})$ |
| скорость света в вакууме | $c = 3 \cdot 10^8 \text{ м/с}$ |
| коэффициент пропорциональности в законе Кулона | $k = 9 \cdot 10^9 \text{ Н} \cdot \text{м}^2/\text{Кл}^2$ |
| модуль заряда электрона (элементарный электрический заряд) | $e = 1,6 \cdot 10^{-19} \text{ Кл}$ |
| постоянная Планка | $h = 6,6 \cdot 10^{-34} \text{ Дж} \cdot \text{с}$ |

1 Прочитайте перечень понятий, с которыми Вы встречались в курсе физики:

*электромагнитная индукция, электроёмкость, внутренняя энергия,
дисперсия света, фотоэффект, жёсткость пружины*

Разделите эти понятия на две группы по выбранному Вами признаку. Запишите в таблицу название каждой группы и понятия, входящие в эту группу.

| Название группы понятий | Перечень понятий |
|-------------------------|------------------|
| <input type="text"/> | |
| <input type="text"/> | |

2 Выберите **два** верных утверждения о физических явлениях, величинах и закономерностях. Запишите в ответе их номера.

- 1) При подъёме воздушного шара в безветренную погоду некоторая масса воздуха перемещается вниз.
- 2) При сильном понижении температуры влажного воздуха может образовываться только роса.
- 3) Короткое замыкание в цепи постоянного тока возникает при стремлении внешнего сопротивления цепи к нулю.
- 4) Электромагнитные волны видимого света имеют большую частоту, чем ультрафиолетовое излучение.
- 5) Альфа-частицы движутся с относительно низкими скоростями по сравнению с бета-частицами, и они не могут вызвать ядерную реакцию.

Ответ:

3 Мяч, неподвижно лежавший на полу вагона поезда, движущегося относительно Земли, покатился вперёд по ходу поезда. Как при этом изменилась скорость поезда относительно Земли?

Ответ: _____

4 Идеальный газ находится в сосуде под массивным поршнем, давление газа поддерживается постоянным. Плотность идеального газа меняется с течением времени так, как показано на рисунке. Во сколько раз абсолютная температура газа при минимальной плотности больше его абсолютной температуры при максимальной плотности?

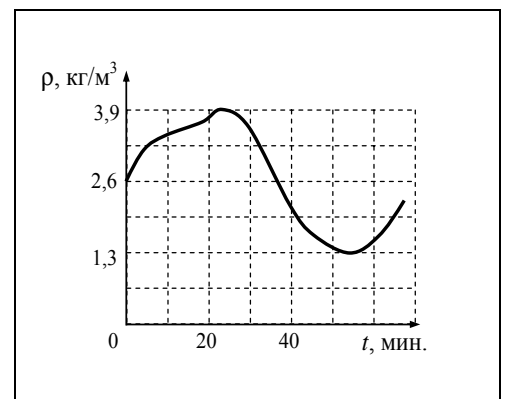

Ответ: _____

5

Полуму металлическому телу на изолирующей подставке (см. рисунок) сообщён отрицательный заряд. Каково соотношение между потенциалами точек A и B ?

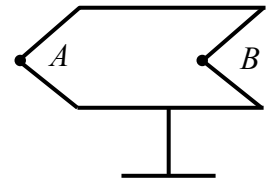

Ответ: _____

6

Ядро атома содержит 126 нейтронов и 82 протона. Используя фрагмент Периодической системы элементов Д.И. Менделеева, определите название элемента, один из изотопов которого имеет такой состав ядра.

| | | | | | | |
|------------------------------------|-------------------------------------|-------------------------------------|--------------------------------------|-------------------------------------|---------------------------------|-----------------------------------|
| 80 200,59 Hg Ртуть | 81 204,37 Tl Таллий | 82 207,19 Pb Свинец | 83 208,980 Bi Висмут | 84 [210] Po Полоний | 85 210 At Астат | 86 [222] Rn Радон |
|------------------------------------|-------------------------------------|-------------------------------------|--------------------------------------|-------------------------------------|---------------------------------|-----------------------------------|

Ответ: _____.

7

В начале XX в. пожарный однажды спрыгнул с высоты 8-го этажа на батут без травм. Как изменились кинетическая энергия пожарного и модуль силы упругости сетки за время от начала касания сетки до максимального её прогиба?



Для каждой величины определите соответствующий характер изменения:

- 1) увеличилась
- 2) уменьшилась
- 3) не изменилась

Запишите в таблицу выбранные цифры для каждой физической величины. Цифры в ответе могут повторяться.

| Кинетическая энергия пожарного | Модуль силы упругости сетки |
|--------------------------------|-----------------------------|
| | |

8

Учащиеся изучали протекание электрического тока в цепи, изображённой на схеме (рис. 1). Передвигая рычажок реостата, они следили за изменением силы тока и построили график зависимости силы тока от времени (рис. 2). Внутренним сопротивлением источника тока пренебречь, амперметр считать идеальным.



Рис. 1



Рис. 2

Выберите **два** верных утверждения, соответствующих данным графика. Запишите в ответе их номера.

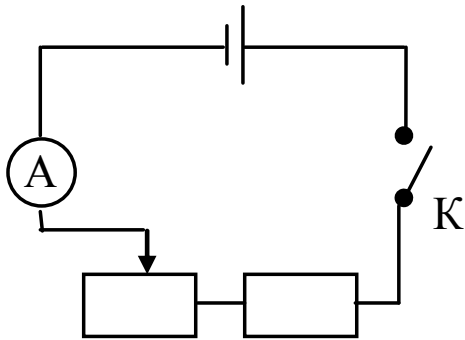
- 1) В промежутке времени от 0 до t_1 рычажок реостата перемещали вправо.
- 2) В промежутке времени от t_1 до t_2 напряжение на реостате оставалось неизменным.
- 3) В промежутке времени от t_2 до t_3 изменение сопротивления реостата было минимальным.
- 4) В промежутке времени от t_3 до t_4 сопротивление реостата увеличивалось.
- 5) В процессе опыта сила тока в цепи изменялась в пределах от 4 до 10 А.

Ответ:

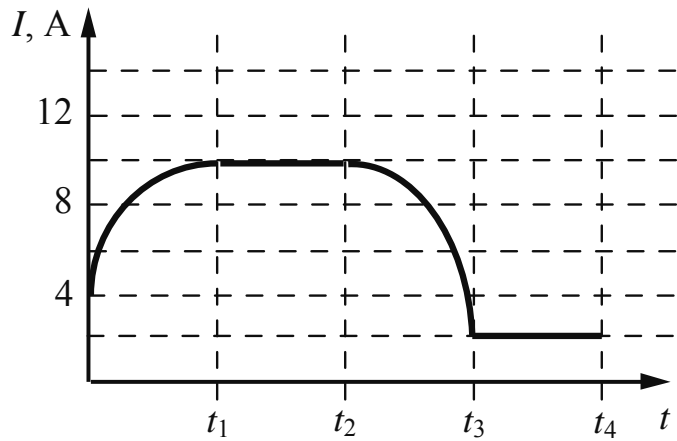
| | |
|--|--|
| | |
|--|--|

9 На рисунке приведены частоты, воспринимаемые органами слуха некоторых животных.

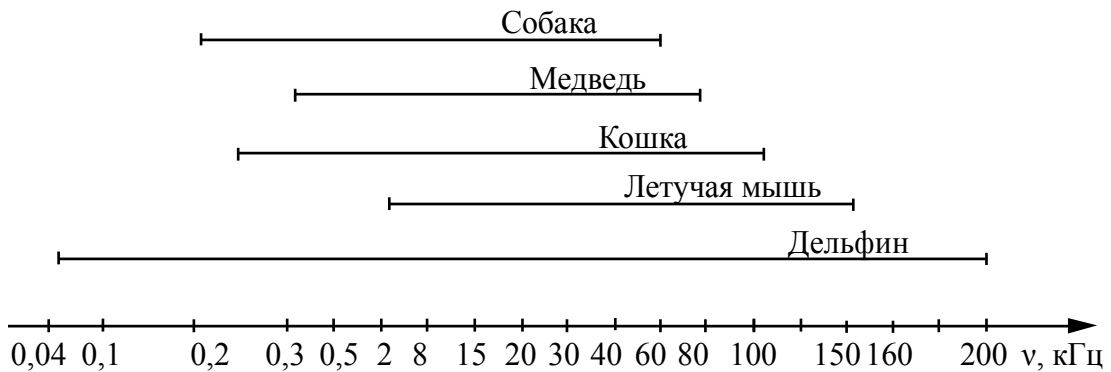

Кто из указанных животных воспринимает звуковой сигнал с длиной волны 2 см? Скорость звука в воздухе принять равной 340 м/с. Запишите решение и ответ.

Решение: _____

Ответ: _____

10 С помощью амперметра проводились измерения силы тока в электрической цепи. Использовалась шкала с пределом измерения 8 А (см. рисунок). Погрешность измерений силы тока равна половине цены деления шкалы амперметра.

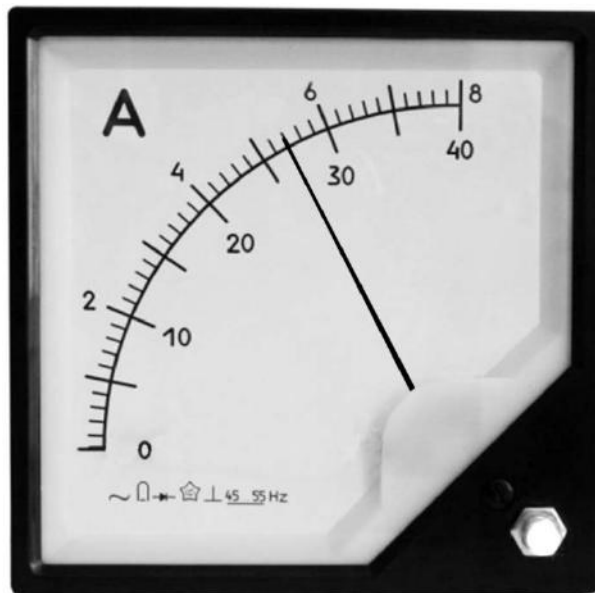

Запишите в ответе показания амперметра с учётом погрешности измерений.

Ответ: _____ А.

11

В мензурку налили медный купорос, а сверху – чистую воду (см. рисунок). Через несколько дней граница разделения жидкостей стала размытой, а ещё через несколько дней вся жидкость оказалась одинаково окрашенной.

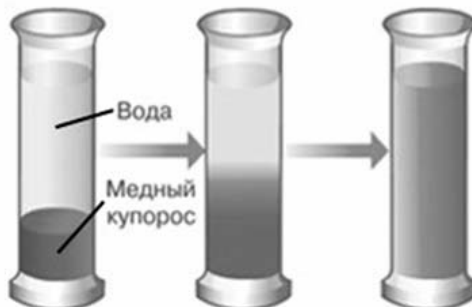

С какой целью был проведён данный опыт?

Ответ: _____

12

На рисунке представлена установка по исследованию явления электромагнитной индукции. В проволочный моток вносят постоянный магнит. При этом в мотке возникает индукционный ток, который фиксируется амперметром (на шкале которого «0» посередине). Вам необходимо исследовать, зависит ли сила индукционного тока, возникающего в проволочном мотке, от скорости изменения магнитного потока, пронизывающего катушку. Имеется следующее оборудование:

- проволочный моток;
- амперметр (на шкале которого «0» посередине);
- три одинаковых магнита;
- соединительные провода.

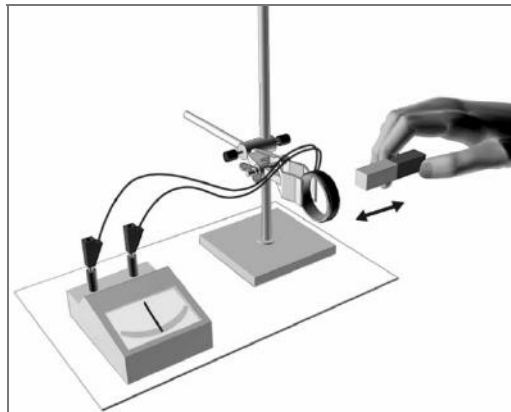

В ответе:

1. Опишите экспериментальную установку.
2. Опишите порядок действий при проведении исследования.

Ответ: _____

13

Установите соответствие между научными открытиями и именами учёных, которым эти открытия принадлежат. К каждой позиции первого столбца подберите соответствующую позицию из второго столбца и запишите в таблицу выбранные цифры под соответствующими буквами.

НАУЧНЫЕ ОТКРЫТИЯ

- А) открытие электрона
- Б) открытие нейтрона

ИМЕНА УЧЁНЫХ

- 1) А. Беккерель
- 2) Дж. Чедвик
- 3) Э. Резерфорд
- 4) Дж. Дж. Томсон



Ответ:

| А | Б |
|---|---|
| | |

Прочитайте текст и выполните задания 14 и 15.

Электрофилтры

На промышленных предприятиях широко используется электрическая очистка газов от твёрдых примесей. Действие электрофилтра основано на применении коронного разряда. Можно проделать следующий опыт: сосуд, наполненный дымом, внезапно делается прозрачным, если в него внести острые металлические электроды, разноимённо заряженные от электрической машины.

На рисунке представлена схема простейшего электрофилтра: внутри стеклянной трубки содержится два электрода (металлический цилиндр и натянутая по его оси тонкая металлическая проволока). Электроды подсоединены к электрической машине. Если продувать через трубку струю дыма или пыли и привести в действие машину, то при некотором напряжении, достаточном для зажигания коронного разряда, выходящая струя воздуха становится чистой и прозрачной.

Объясняется это тем, что при зажигании коронного разряда воздух внутри трубки сильно ионизуется. Ионы газа прилипают к частицам пыли и тем самым заряжают их. Заряженные частицы под действием электрического поля движутся к электродам и оседают на них.



Рисунок. Простейший электрофилтр

14 Какое условие необходимо для возникновения коронного разряда в газе?

Ответ: _____

15 Где будут оседать положительно заряженные частицы в электрофилтре, изображённом на рисунке?

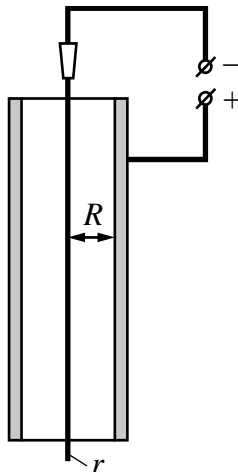
Ответ: _____

Прочитайте текст и выполните задания 16, 17 и 18.

Фотолюминесценция

Световая волна, падающая на тело, частично отражается от него, частично проходит насквозь, частично поглощается. Часто энергия поглощённой световой волны целиком переходит во внутреннюю энергию вещества, что проявляется в нагревании тела. Однако известная часть этой поглощённой энергии может вызвать и другие явления: фотоэлектрический эффект, фотохимические превращения, фотолюминесценцию.

Так, некоторые тела при освещении не только отражают часть падающего на них света, но и сами начинают светиться. Такое свечение, или фотолюминесценция, отличается важной особенностью: свет люминесценции имеет иной спектральный состав, чем свет, вызвавший свечение (см. рисунок). Наблюдения показывают, что свет люминесценции характеризуется большей длиной волны, чем возбуждающий свет. Это правило носит название правила Стокса в честь английского физика Георга Стокса (1819—1903). Вещества, обладающие ярко выраженной способностью люминесцировать, называются люминофорами.



Рисунок 1. опыты по фотолюминесценции: 1 – источник света (фонарь); 2 – светофильтр; 3 – сосуд с веществом

(Пропустим, например, свет от фонаря через фиолетовое стекло, задерживающее практически все голубые и более длинные волны. Если пучок фиолетового света направить на колбочку, в которой содержится раствор флюоресцеина, то освещённая жидкость начинает ярко люминесцировать зелёно-жёлтым светом.)

Свечение вещества (люминесценция) связано с переходами атомов и молекул с высших энергетических уровней на низшие уровни. Люминесценции должно предшествовать возбуждение атомов и молекул вещества. При фотолюминесценции возбуждение происходит под действием видимого или ультрафиолетового излучения.

Некоторые тела сохраняют способность светиться некоторое время после того, как освещение их прекратилось. Такое послесвечение может иметь различную длительность. В некоторых объектах оно продолжается очень малое время (десятитысячные доли секунды и меньше), и для его наблюдения требуются особые приспособления. В других оно тянется много секунд и даже минут (часов), так что его наблюдение не представляет никаких трудностей. Принято называть свечение, прекращающееся вместе с освещением, флюоресценцией, а свечение, имеющее заметную длительность, – фосфоресценцией.

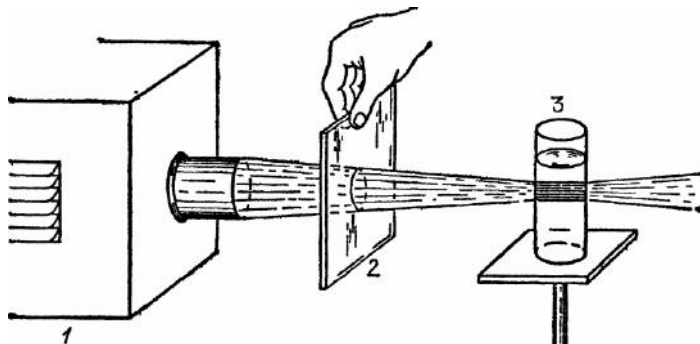
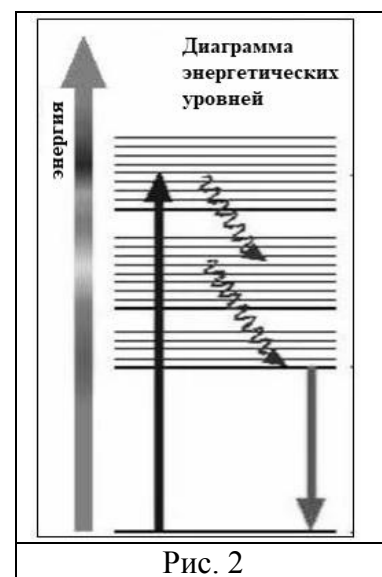

Люминесценция нашла применение при изготовлении ламп дневного света. Возникающий в лампе, заполненной парами ртути, газовый разряд вызывает электролюминесценцию паров ртути. В спектре излучения ртути имеется ультрафиолетовое излучение с длиной волны 0,257 мкм, которое, в свою очередь, возбуждает фотолюминесценцию люминофора, нанесённого на внутреннюю сторону стенок лампы и дающего видимый свет. Изменяя состав люминофора, можно изготавливать лампы с требуемым спектром фотолюминесценции. При смещении максимума излучения в длинноволновую область видимого спектра получают тепло-белый (желтоватый) свет, в коротковолновую – холодно-белый (голубоватый) свет.

16

Вставьте в предложение пропущенные слова (словосочетания), используя информацию из текста.

В люминесцентной лампе происходит двойное преобразование энергии: электрическая энергия превращается в энергию _____ излучения паров ртути, которая, в свою очередь, превращается в энергию _____ люминофора.

17 Кристалл флюоресцирует в жёлтой части спектра. Какой(-ие) фильтр(ы) – синий или красный – можно использовать для перевода кристалла в возбуждённое состояние?

Ответ: _____

18 На рисунке представлены спектры излучения для двух люминесцентных ламп, излучающих белый или зелёный свет. Какую из ламп нельзя использовать для просмотра цветных иллюстраций? Ответ поясните.

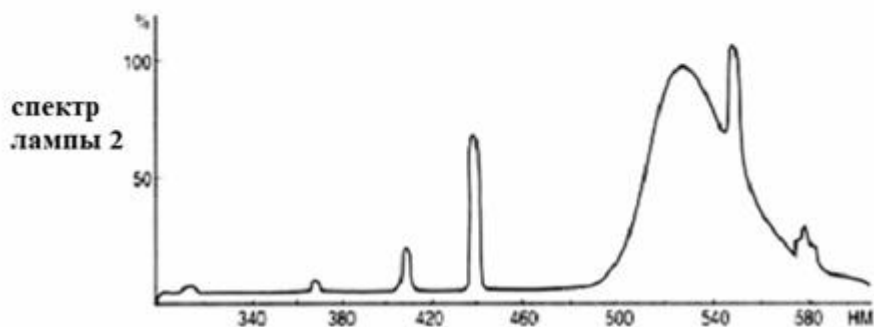
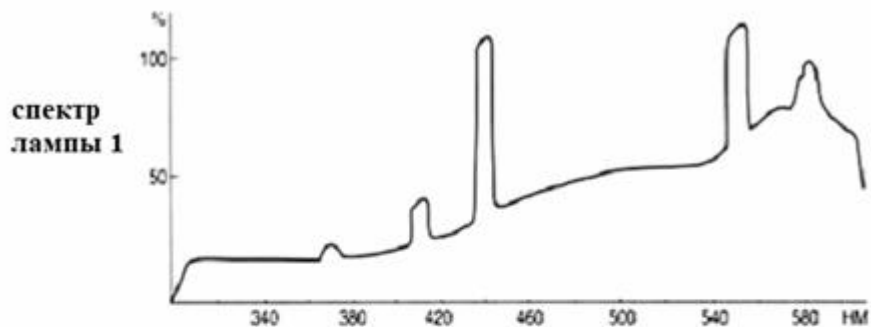

Ответ: _____

